

DADCO®

极端条件解决方案

高温环境选择



新型号扩展最大温度范围



当温度超过了标准操作温度时，DADCO提供带有耐高温组件的微型氮气弹簧。H1类型能很好的用于温度达到110°C时的环境，而H2类型允许应用环境的温度达到200°C。联系DADCO获取额外资讯来评估您的特定应用条件的需求。

标准型号微型氮气弹簧

(C.090 / C.180):

- 最高操作温度：71°C
- 最大充气压力：177 bar
- 标准产品，备库以满足交期
- 全系列的行程
- 有金质保证支持
- 不应该超过正常操作温度71°C



H1选择

(C.H1.090 / C.H1.180):

- 最高操作温度：110°C
- 最大充气压力：136 bar
- 温度在71°C – 110°C的最好选择
- 在不影响性能的情况下，可以在正常操作温度下使用



H2选择

(C.H2.090 / C.H2.180):

- 最高操作温度：200°C
- 最大充气压力：110 bar
- 温度在110°C – 200°C的最好选择
- 适用于最高操作温度
- 仅推荐适用于温度超过110°C时的应用环境。

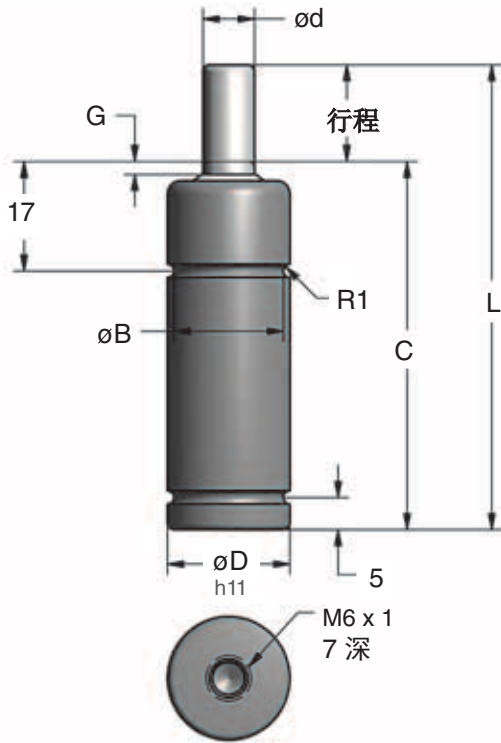

部件号	ød mm	øB	øD	G	A 活塞杆截面积 cm²
C. <u>H1</u> .090	8	17	19	2	.50
C. <u>H2</u> .090					
C. <u>H1</u> .180	12	23	25	2	1.13
C. <u>H2</u> .180					

型号		行程* mm	C	L ±0.4
C.__.090.015	C.__.180.015	15	57	72
C.__.090.025	C.__.180.025	25	67	92
C.__.090.038	C.__.180.038	38	80	118
C.__.090.050	C.__.180.050	50	92	142
C.__.090.080	C.__.180.080	80	125	205

*更长的冲程也适用，联系DADCO

注意：相比标准的产品，高温产品整体的性能会根据应用环境变化。

订购示例：

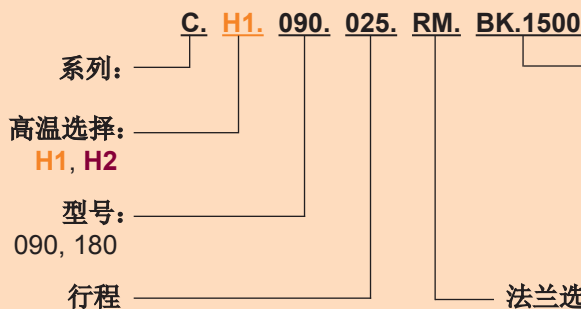

压力：
BK – 黑色可调压型 – 指定压力：
参考第3页。
H1范围：35-136 bar
H1默认是103 bar
H2范围：55-110 bar
H2默认是83 bar

法兰选择：
参考第4页。没有法兰的话，就留空白。

由于工作温度的增加，DADCO的H1/H2耐高温氮气弹簧的充气压力必须在常规的充气压力范围中下调。在增长的操作温度下，弹簧中的初始压力会增加到一个更高的压力，因此较低的充气压力可以实现相同的接触力。参考下面的图表，看最大、最小以及推荐充气压力，从而找到适合的接触力。参考第4页获取更多的充气压力计算以及示例。

C.090.H1 / C.090.H2 力的图表

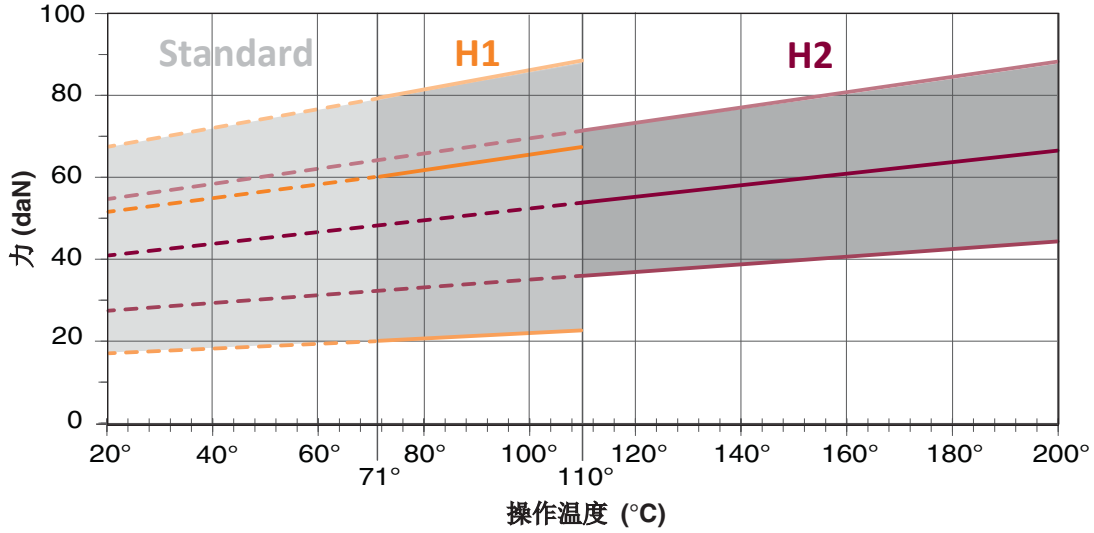

C.H1.090	充气压力 (bar)	操作温度 (°C)		
		21°	71°	110°
	初始力 (daN)			
	35	17	20	23
	103	52	61	68
	136	68	80	89

C.H2.090	充气压力 (bar)	操作温度 (°C)		
		21°	110°	200°
	初始力 (daN)			
	55	28	36	45
	83	42	54	67
	110	55	72	89

C.180.H1 / C.180.H2 力的图表

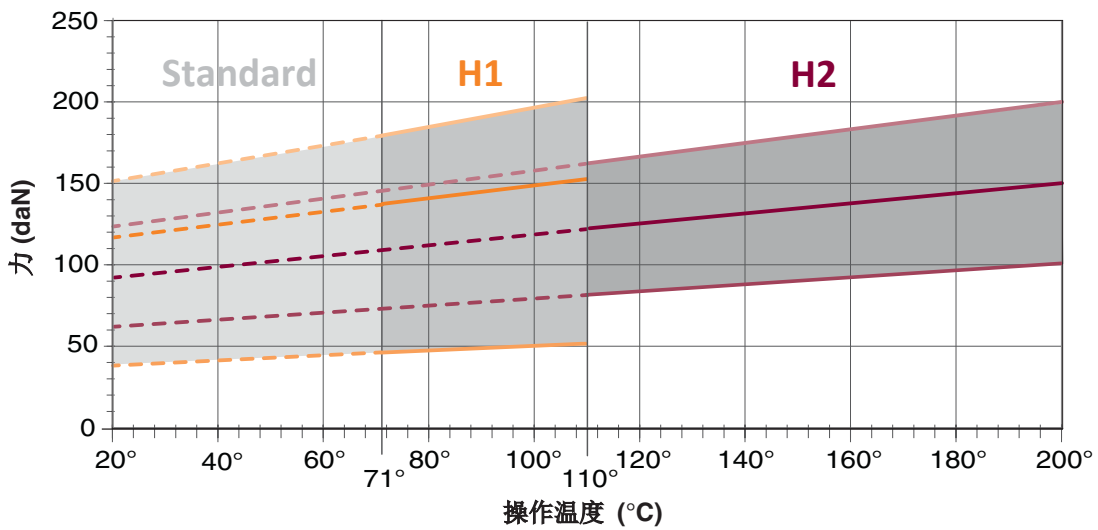

C.H1.180	充气压力 (bar)	操作温度 (°C)		
		21°	71°	110°
	初始力 (daN)			
	35	39	46	51
	103	117	137	152
	136	153	180	200

C.H2.180	充气压力 (bar)	操作温度 (°C)		
		21°	110°	200°
	初始力 (daN)			
	55	62	81	100
	83	94	122	150
	110	124	162	200

充气压力计算

对于推荐的或者最大的充气压力不适合您的应用环境的那些情况，您可以使用如下信息来决定所需充气压力以及应用中实际的压力。

	<p>P1 = 室温下的充气压力 (bar)</p> <p>F1 = 室温下的接触力 (daN)</p> <p>F2 = 操作温度下的初始力</p> <p>A = 氮气弹簧活塞杆截面积 (cm²), 见第2页</p> <p>T = 工作温度 (°C)</p>
充气压力	$P1 = (F2 \div A) \times [295 \div (T + 273)]$ $P1 = F1 \div A$
室温下的初始力	$F1 = P1 \times A$

更多示例

H1 选择:

C.H1.090.050 需要 45 daN 的接触力，安装的操作温度是 90° C。

使用给定的公式，C.H1.090.050 需要订购的充气压力是 **73 bar**。

$$P1 = (F2 \div A) \times [295 \div (T + 273)]$$

$$P1 = (45 \div .50) \times [295 \div (90 + 273)]$$

$$P1 = 73 \text{ bar}$$

订购代码: C.H1.090.050.BK.73

H2 选择:

C.H2.180.050 需要 180 daN 的接触力，安装的操作温度是 175° C。

使用给定的公式，C.H2.180.050 需要订购的充气压力是 **105 bar**。

$$P1 = (F2 \div A) \times [295 \div (T + 273)]$$

$$P1 = (180 \div 1.13) \times [295 \div (175 + 273)]$$

$$P1 = 105 \text{ bar}$$

订购代码: C.H2.180.050.BK.105

法兰选择

RM

DADCO-LOK



FA or VFA

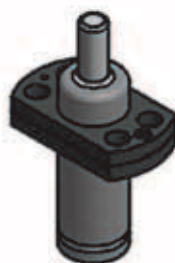

RF

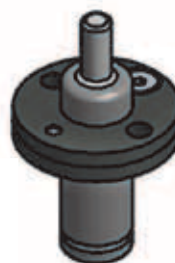

TB2



仅C.090

参考微型系列目录获取关于单独氮气弹簧型号和法兰的更多信息。

DADCO®

43850 Plymouth Oaks Blvd. • Plymouth, Michigan • 48170 • USA
1.734.207.1100 • fax 1.734.207.2222 • www.dadco.net

全球氮气弹簧技术的领导者 模具品质的保障

©DADCO, Inc. 2014 • 版权所有

恕不另行通知，在这目录使用中产品变更可能会出现，但变更之前的产品仍将会功能互换。